

LE CINTRAGE DES TUBES

Tableau des rayons de cintrage et cote **a**
Ce tableau n'est valable que pour les cintres à 90°

TABLEAU POUR LE CINTRAGE DES TUBES						
NF A 49145 NF A 49115						
Ancienne désignation	Désignation en pouce	& extérieur du tube en mm	Rayon de cintrage R		Cote a	
			Cintreuse MINGORI	Cintreuse VIRAX	Cintreuse MINGORI	Cintreuse VIRAX
12/17	3/8'	17,2	46.5	40	10	8.5
15/21	1/2'	21,3	55.5	50	12	11
20/27	3/4'	26,9	71	65	15	14
26/34	1'	33,7	94	115	20	25
33/42	1' 1/4	42,4	150	165	32	35.5
40/49	1' 1/2	48,3	163	180	35	39
50/60	2'	60,3	220	240	47	51.5

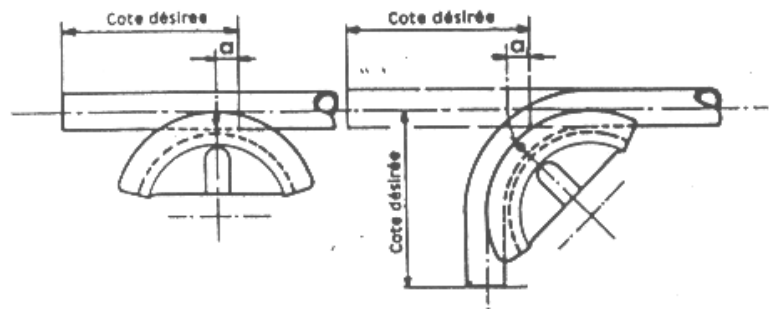

La cote a :

C'est la mesure qu'il faut retrancher pour avoir la cote, à l'axe du tube, désirée après cintrage
 (voir le croquis ci-contre).

